

# Deckel und Übergangsringe für Hydrantkappen Fabrikat HAWLE

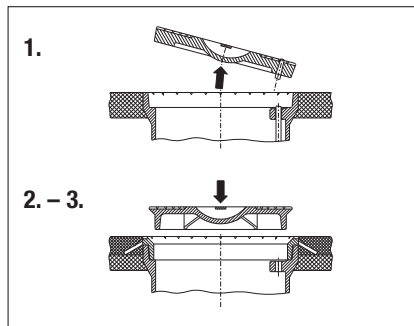

- Montage:** 1. Deckel der DIN-Hydranten-  
kappe entfernen ( Haltestift  
abschlagen )  
2. Übergangsring einlegen  
3. Schrägsitzdeckel einlegen

**Nur bei Straßenerhöhungen möglich!**

## Technische Merkmale:

- Material: Deckel: GG - 25 bituminiert  
Distanzring: GG - 25 bituminiert
- Baugröße: in Anlehnung an DIN 4055 für Hydrantkappen
- Das Übergangssystem ist in der Höhenstufe 20 mm lieferbar
- schnelle Montage – nach Anheben des Deckels Übergangsring einlegen und wieder verschließen
- kostensparende Erhöhung – kein Anheben der gesamten Kappe, deshalb kein Nachsetzen der Kappe

## Übergangsring für DIN - Hydrantkappe **Best.-Nr. 210**

Best.-Nr. HA	Gewicht kg
210 020 0000	5,20

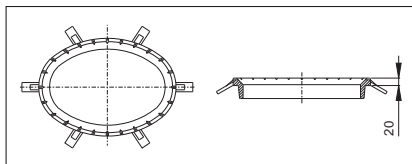

## Hydrantdeckel für Hydrant - Übergangsring **Best.-Nr. 210**

Best.-Nr. HA	Gewicht kg
210 000 0000	10,00

