

# Druckregler DR300 mit Hilfssteuerung eigenmediumgesteuert Fabrikat Honeywell Braukmann

## Funktionsbeschreibung

Im drucklosen Zustand ist der Regler geschlossen. Wird die Anlage in Betrieb genommen, strömt Wasser ein und öffnet das Membranventil. Über die Umföhrungsleitung wird der Hinterdruck zum Pilotventil geleitet und schließt dieses. Wenn das Pilotventil geschlossen ist, steigt der Druck in der Kammer über der Membrane. Die Membranfläche ist größer als die Ventilfläche und schließt das Membranventil. Wird ausgangsseitig Wasser entnommen, sinkt dort der Druck. Dadurch öffnet sich gleichzeitig das Pilotventil. Sobald die Öffnung des Pilotventils größer ist als der Öffnungsquerschnitt am Feinregulierventil, baut sich der Druck in der Kammer über dem Membranventil ab, und der Eingangsdruck öffnet das Membranventil. In Abhängigkeit vom Hinterdruck wird also über das Pilotventil der Steuerdruck dass das Membranventil gerade soweit öffnet, wie es zur Konstanthaltung des Hinterdrucks erforderlich ist.

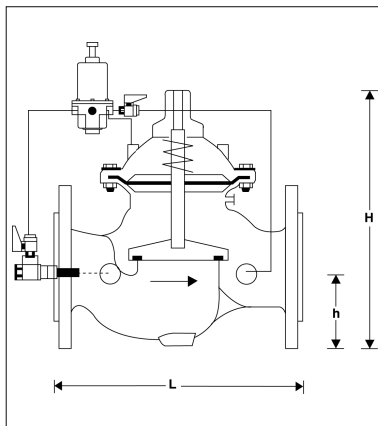

## Ausführung

Gehäuse, Deckel und Membranteller aus Kugelgraphitguss (ISO 1083). Ventilsitz, Druckfeder und Steuerstange aus Edelstahl. Membrane (gewebeverstärkt) aus NBR. Dichtungen aus NBR und EPDM. Regulierkegel aus Rotguss/Niro. Steuerleitungen aus hochwertigem Kunststoff. Gehäuse, Deckel und Membranteller innen und außen pulverbeschichtet. Pilotventil aus Messing mit Manometer. Integriertes Entlüftungsventil.

## Verwendungsbereich

Zur konstanten Druckreduzierung von variablen Eingangsdrücken. Schwankende Durchflussmengen und Eingangsdrücke haben keinen Einfluss auf den eingestellten Nachdruck. Kompaktgerät, besonders geeignet bei engen Einbauverhältnissen z. B. in Schächten. Verlegen einer Impulsleitung nicht erforderlich.

Wasser bis 80 °C / Vordruck max. 16 bar / Einstellbereich 1-12 bar

## Varianten

**A** = Gehäuse mit Flanschen PN 16, ISO 2084, **B** = Gehäuse PN 25 auf Anfrage

## Maße in mm und Gewichte

Anschlussgröße	DN	50	65	80	100	150	200	250	300	350	400	450
Gewicht	ca. kg	14	15	24	39	82	159	247	407	512	824	947
Baumaße in mm	L	230	292	310	350	480	600	730	850	980	1100	1200
	H	235	294	400	433	558	650	823	944	990	1250	1250
	h	83	93	100	110	143	173	205	230	260	290	310
Durchflussmenge ( $Q_{max.}$ )												
in m <sup>3</sup> /h bei V = 5,5 m/s		40	40	90	160	350	480	970	1400	1900	2500	3150
kvs-Wert		43	43	103	167	407	676	1160	1600	1600	3300	3300

# Basisventil zum Einsatz als Absperrventil BV300 Fabrikat Honeywell Braukmann

## Ausführung

Gehäuse, Deckel und Membranteller aus Kugelgraphitguss (ISO 1083). Ventilsitz, Druckfeder und Steuerstange aus Edelstahl. Membrane (gewebeverstärkt) aus NBR. Dichtungen aus NBR und EPDM. Regulierkegel aus Rotguss. Gehäuse, Deckel und Membranteller innen und außen pulverbeschichtet. Integriertes Entlüftungsventil.

## Verwendungsbereich

Kompaktgerät, besonders geeignet bei engen Einbauverhältnissen z. B. in Schächten.

Wasser bis 80 °C / Vordruck max. 16 bar / Mindestdruck 0,7 bar

## Varianten

A = Gehäuse mit Flanschen PN 16, ISO 2084

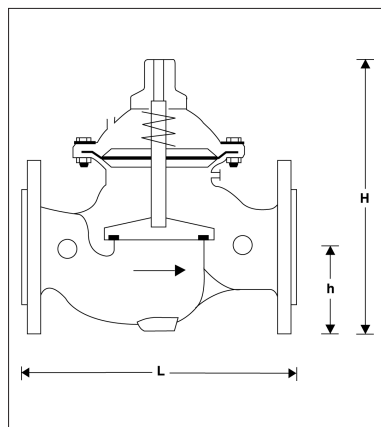

## Maße in mm und Gewichte

Anschlussgröße	DN	50	65	80	100	150	200	250	300	350	400	450
Gewicht	ca. kg	12	13	22	37	80	157	245	405	510	822	945
Baumaße in mm	L	230	292	310	350	480	600	730	850	980	1100	1200
	H	235	294	400	433	558	650	823	944	990	1250	1250
	h	83	93	100	110	143	173	205	230	260	290	310
Durchflussmenge ( $Q_{max.}$ )												
in m <sup>3</sup> /h bei V = 5,5 m/s		40	40	90	160	350	480	970	1400	1900	2500	3150
Kvs-Wert		43	43	103	167	407	676	1160	1600	1600	3300	3300