

KESSEL-Hebeanlagen für fäkalienfreies und fäkalienhaltiges Abwasser ohne/mit Absperreinrichtung. Innerhalb von Gebäuden nach DIN EN 12056

Platzsparende Aufstellung

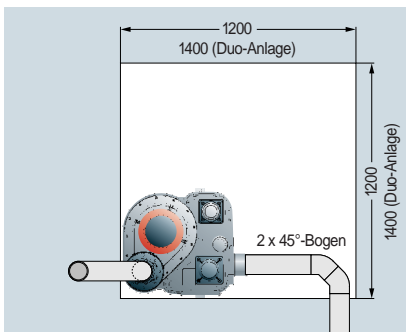

Aqualift® F - kompakt und leistungsstark!

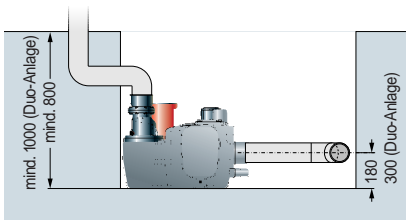
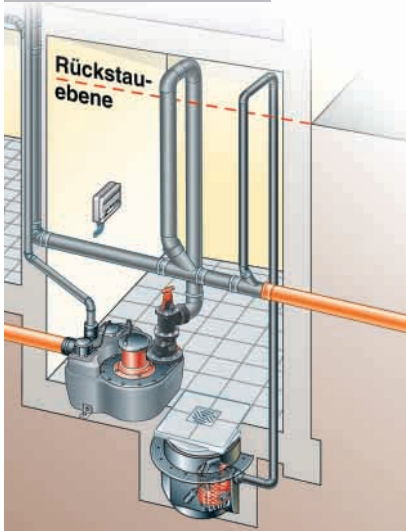

Leistungsdiagramm Aqualift® F

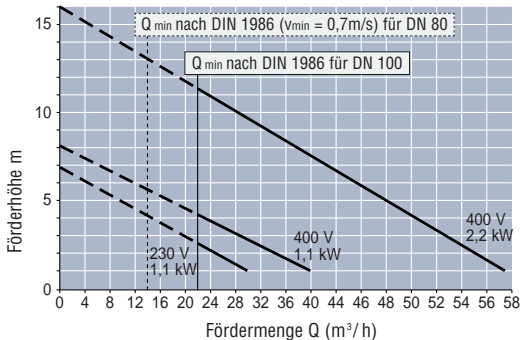

Typ	400 V - 1,1 kW	400 V - 2,2 kW	230 V - 1,1 kW
Nennleistung (P2)	1,1 kW	2,2 kW	1,1 kW
Aufnahmeleistung (P1)	1,4 kW	2,7 kW	1,7 kW
Betriebsspannung	400 V DS	400 V DS	230 V WS
Nennfrequenz	50 Hz	50 Hz	50 Hz
Nennstrom	2,7 A	4,9 A	7,3 A
Absicherung	3 x 16 A träge	3 x 16 A träge	16 A träge
Anschlussleitung	5 m Länge, 7 x 1,5 mm ²	5 m Länge, 7 x 1,5 mm ²	5 m Länge, 7 x 1,5 mm ²
Förderguttemperatur	35°C	35°C	35°C
Gewicht (Pumpe)	30 kg	31 kg	30 kg
Schutzart	IP 68	IP 68	IP 68
Betriebsart	S1 max. Dauerlaufzeit 240 Min.	S3 30 % Einschalt- dauer	S3 60 % Einschalt- dauer

Leichte Nachrüstbarkeit der Absperreinrichtung

Die KESSEL-Hebeanlagen **Aqualift® F** und **Aqualift® F Duo** lassen sich problemlos mit der passenden Absperreinrichtung Art. Nr. 28 683 / 28 694 nachrüsten.

