

Betonteile für Straßen- und Hofabläufe

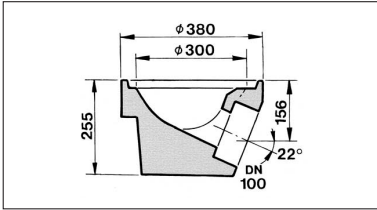

Bodenteil DN 100, ohne Geruchverschluss, ohne Steckmuffe, DIN 1236-21

Gewicht: ca. 40 kg

MC = BOD2

Art.-Nr. 687 000 10

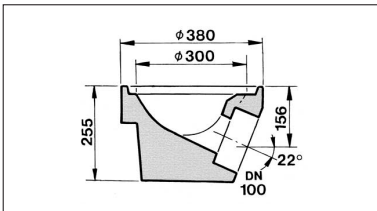

Bodenteil DN 100, ohne Geruchverschluss, ohne Steckmuffe für PVC-Kanalrohre

Gewicht: ca. 40 kg

MC = BOD2PVC

Art.-Nr. 687 000 15

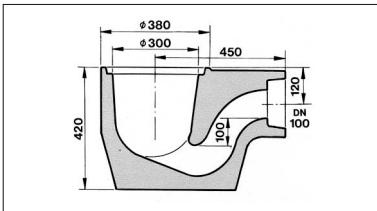

Bodenteil DN 100, mit Geruchverschluss, ohne Steckmuffe, DIN 1236-23

Gewicht: ca. 92 kg

MC = BOD3

Art.-Nr. 687 000 20

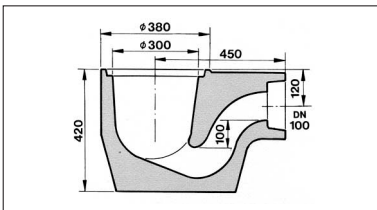

Bodenteil DN 100, mit Geruchverschluss, mit Steckmuffe für PVC-Kanalrohre

Gewicht: ca. 92 kg

MC = BOD3PVC

Art.-Nr. 687 000 25

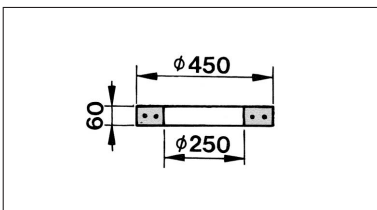

Auflagering, DIN 1236-28

Gewicht: ca. 17 kg

MC = AR5

Art.-Nr. 687 000 80

Betonteile für Straßen- und Hofabläufe

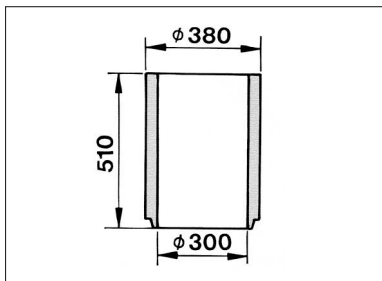

Schaft lang, ohne Tragnocken DIN 1236-25

Gewicht: ca. 53 kg

MC = SCH1

Art.-Nr. 687 000 50

Schaft lang, mit Tragnocken

Gewicht: ca. 57 kg

MC = SCH1TN

Art.-Nr. 687 000 55

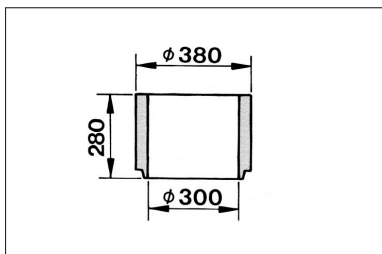

Schaft kurz, ohne Tragnocken DIN 1236-26

Gewicht: ca. 28 kg

MC = SCH8

Art.-Nr. 687 000 60

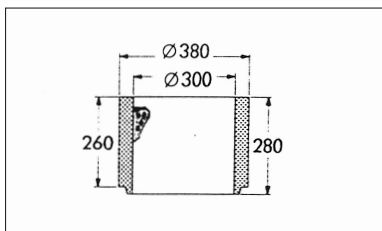

Schaft kurz, mit Tragnocken

Gewicht: ca. 32 kg

MC = SCH8TN

Art.-Nr. 687 000 65

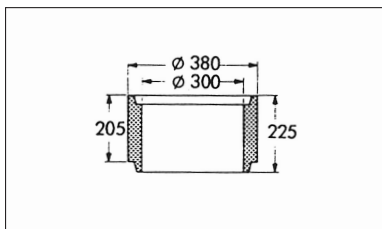

Zwischenteil, DIN 1236-27

Gewicht: ca. 20 kg

MC = ZT4

Art.-Nr. 687 000 70

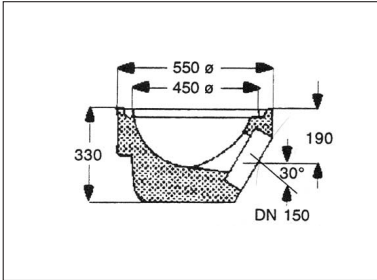

**Bodenteil 1a, DIN 4052-1a
ohne Steckmuffe DN 150**

Gewicht: ca. 96 kg

MC = TL1A

Art.-Nr. 686 000 10

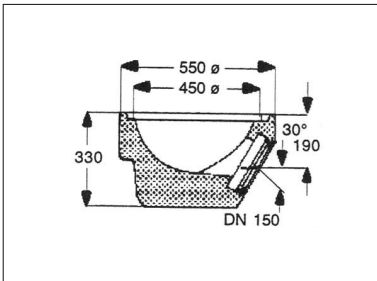

**Bodenteil 1a, DIN 4052-1a
mit Steckmuffe L für Steinzeugrohr DN 150**

Gewicht: ca. 96 kg

MC = TL1AL

Art.-Nr. 686 000 20

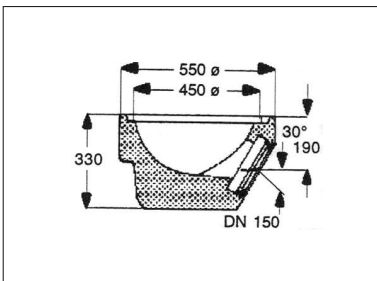

**Bodenteil 1a, DIN 4052-1a
mit Steckmuffe für PVC-Kanalrohre DN 150**

Gewicht: ca. 96 kg

MC = TL1APVC

Art.-Nr. 686 000 22

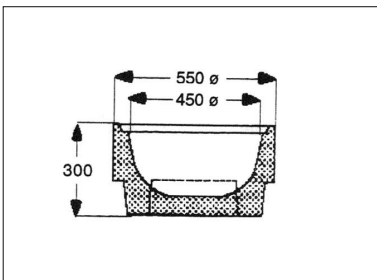

Bodenteil 2a, DIN 4052

Gewicht: ca. 70 kg

MC = 122A

Art.-Nr. 686 000 40

Betonteile für Straßen- und Hofabläufe

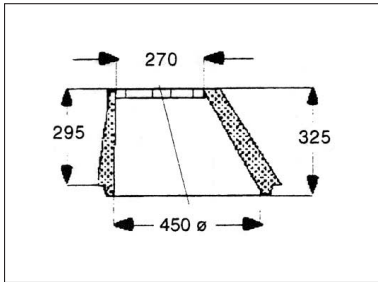

Schaftkonus 11, DIN 4052-11 für Klasse C 250 und D 400

Gewicht: ca. 53 kg

MC = TL11

Art.-Nr. 686 001 30

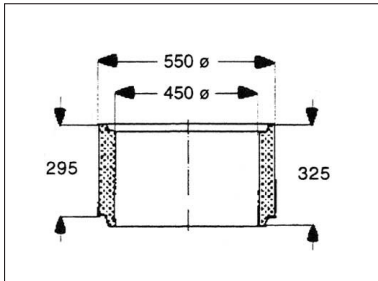

Zwischenteil 6 a, DIN 4052-6a

Gewicht: ca. 60 kg

MC = TL6A

Art.-Nr. 686 001 50

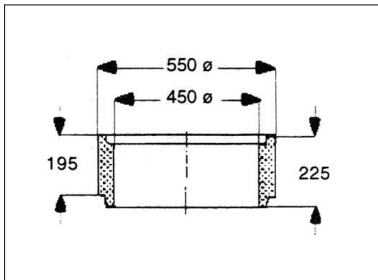

Zwischenteil 6 b, DIN 4052-6b

Gewicht: ca. 40 kg

MC = TL6B

Art.-Nr. 686 001 70

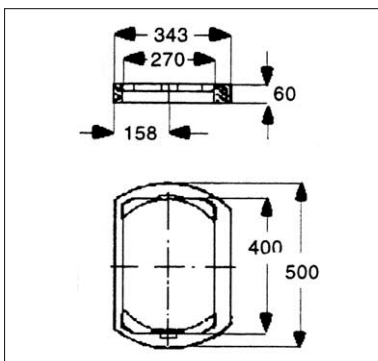

Auflagering 10 b, DIN 4052-10b

Gewicht: ca. 9 kg

MC = TL10B

Art.-Nr. 686 002 00

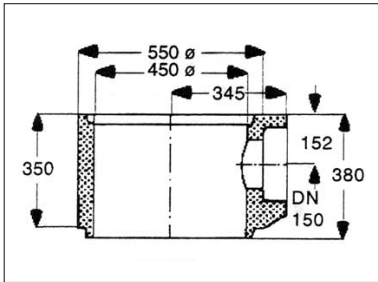

Muffenteil 3 / 150 ohne Steckmuffe DIN 4052

Gewicht: ca. 80 kg

MC = TL3A

Art.-Nr. 686 000 60

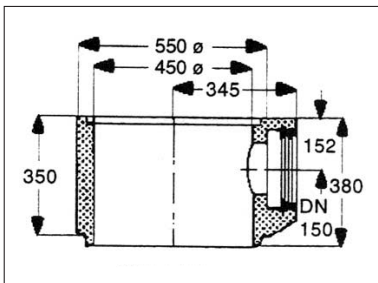

Muffenteil 3 / 150 mit Steckmuffe L für Steinzeugrohr DN 150

Gewicht: ca. 80 kg

MC = TL3AL

Art.-Nr. 686 000 61

**Weitere Betonteile
für Straßenabläufe
– auch Spezialteile –
auf Anfrage lieferbar!**

Betonteile für Straßen- und Hofabläufe

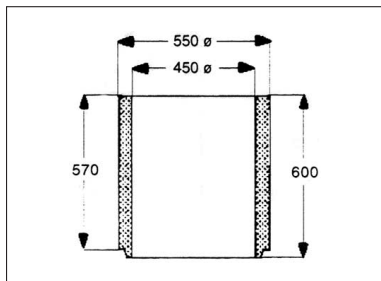

Schaft 5 d DIN 4052-5d

Gewicht: ca. 110 kg

MC = TL5D

Art.-Nr. 686 001 20

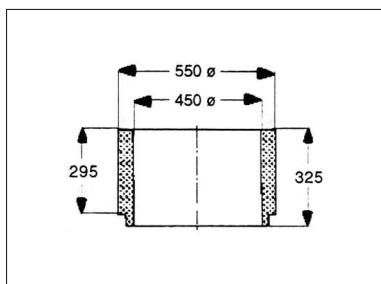

Schaft 5 b DIN 4052-5b

Gewicht: ca. 60 kg

MC = TL5B

Art.-Nr. 686 001 00

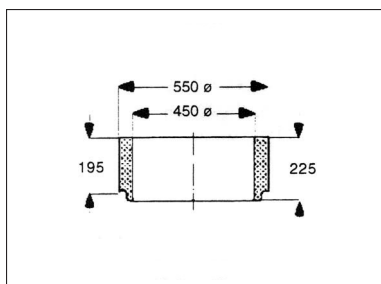

Schaft 5 c DIN 4052-5c

Gewicht: ca. 40 kg

MC = TL5C

Art.-Nr. 686 001 10

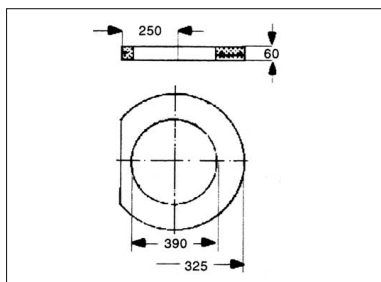

Auflagering 10 a DIN 4052-10a, nur passend für Aufsätze 500/500

Gewicht: ca. 29 kg

MC = TL10A

Art.-Nr. 686 002 10